

## FICHA TÉCNICA PAPELERA P-01

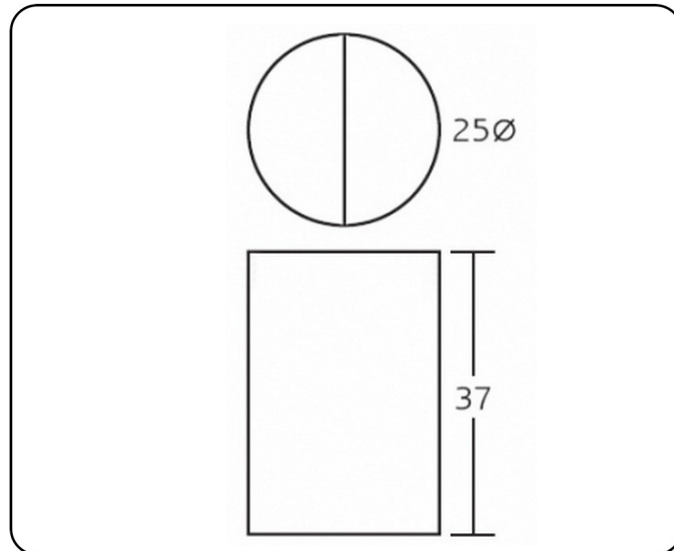

**DESCRIPCIÓN:** Papelera metálica selectiva de residuos. Cubeta extraíble para su vaciado. Embellecedor negro en la base.

**CAPACIDAD:** 16 l.

**COLORES:** negro, grafito, azul, burdeos y Ral 9006. Consultar otros colores.

**MATERIAL DE FABRICACIÓN:**

- Chapa blanca laminada en frío. Calidad AP02.
- Embellecedor inferior de polietileno.

**PINTURA:**

- Desengrasado y limpieza a mano.
- Aplicación electrostática de resina de poliéster.
- Polimerización a 200° durante 20 minutos.
- 60 micras de espesor.

**ENSAYOS Y PRUEBAS:** Este producto es resistente para el uso previsto, en cuanto a la abrasión e impactos, y cumple con la normativa vigente de estabilidad al fuego. Se realizan los correspondientes ensayos de calidad relativos a dimensiones, seguridad y resistencia.